

Termostat

EL-Piast

Termostat do zastosowań w regulacji systemami nawiewno grzewczymi

Dane techniczne

System sieci zasilającej: TN
Napięcie zasilania: 230V / 50Hz +/-10%
Maksymalny prąd obciążenia: 10 A
Sterowanie: manualne
Zakres regulacji temperatury: 10 - 30 °C
Regulacja wentylatora: 3 - biegowa
Opcja grzania i chłodzenia

IP 30
Temperatura pracy: 0-40 °C
Wymiary: 121x70x25 mm
Masa: 120g
Montaż: naścienny

Opis elementów



Pokrętko regulacji temperatury

Siła nawiewu - biegi wentylatora

Wyłącznik

Przełącznik trybu: grzanie/chłodzenie

Schemat funkcjonalny, opis

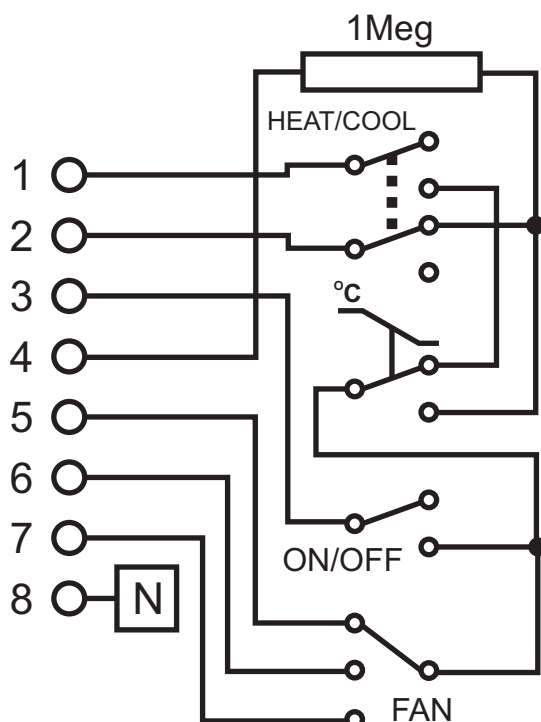

1. Wyjście chłodnicy
2. Wyjście nagrzewnicy
3. Zasilanie - L
4. Wyjście kontrolki
5. 1 - bieg wentylatora
6. 2 - bieg wentylatora
7. 3 - bieg wentylatora
8. Zasilanie - N

Schemat podłączenia

